

Giunti oscillanti a denti Serie ZAT2P

Versione con due mozzi oscillanti prolungati e allunga tubolare

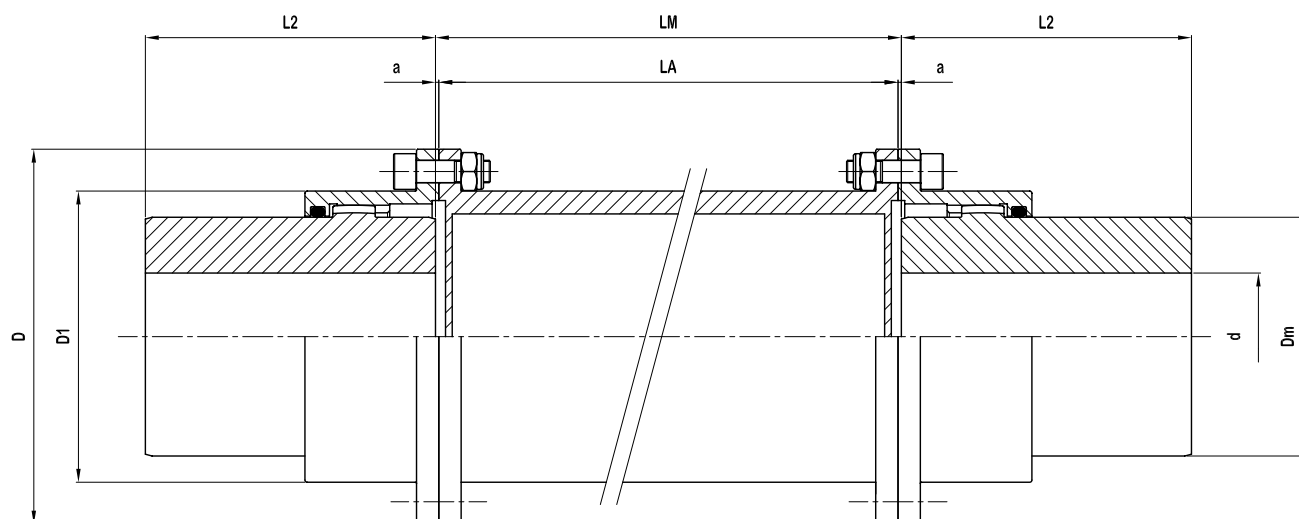

TIPO	DATI TECNICI				DIMENSIONI (mm)					
	$\frac{N}{n} = \frac{Kw}{\text{giri / 1'}}$	Mt (da Nm)		N° Giri max. /1'	d max.	D	D1	Dm	L2	a
nominale	eccezionale									
ZAT2P - 110	0,19	182	400	6200	50	110	83	69	105	1,5
ZAT2P - 142	0,30	285	627	5270	60	142	105	85	115	1,5
ZAT2P - 168	0,59	560	1232	4490	75	168	131	107	130	1,5
ZAT2P - 200	0,93	880	1936	4010	95	200	159	133	150	2,5
ZAT2P - 225	1,50	1430	3146	3870	110	225	184	152	170	2,5
ZAT2P - 265	2,41	2300	5060	3700	130	265	212	178	185	3
ZAT2P - 300	3,67	3500	7700	3200	150	300	246	209	215	3
ZAT2P - 330	4,64	4430	9746	2900	170	330	275	234	245	4
ZAT2P - 370	7,33	7000	15400	2580	190	370	307	254	295	4
ZAT2P - 405	8,80	8400	18480	2350	210	405	335	279	300	4
ZAT2P - 440	15,95	15230	33500	2170	230	440	367	305	305	4
ZAT2P - 500	21,34	20380	44830	1820	280	500	423	355	310	5

In sede di richiesta occorre precisare la quota LM e la velocità di rotazione.